

# beurer

BEURER GmbH + Co. KG • Söflinger Str. 218 • D-89077 Ulm (Germany)  
Tel. 0731 / 39 89-144 • Fax: 0731 / 39 89-145 • Mail: kd@beurer.de

## Fuss-Sprudelbad FB 25



Gebrauchsanleitung	Fuss-Sprudelbad
Brugsvejledning	Fodboblebad
Käyttöohje	Pyörrekylpy jaloille
Bruksveiledning	Fotbubbelbadet
Bruksanvisning	Fotbublebad
Инструкция по применению	Вихревая ванна для ног
Instrukcja obsługi	Gorący masaż dla stóp
Návod k použití	Perličková kúpeľ na nohy
Návod na použitie	Vírivý kúpeľ' na nohy
Navodila za uporabo	Masažna kad za stopala
Kezelési útmutató	Láb-pezsgőfürdő
تعليمات الاستخدام	حمامات الفقاعات للأقدام



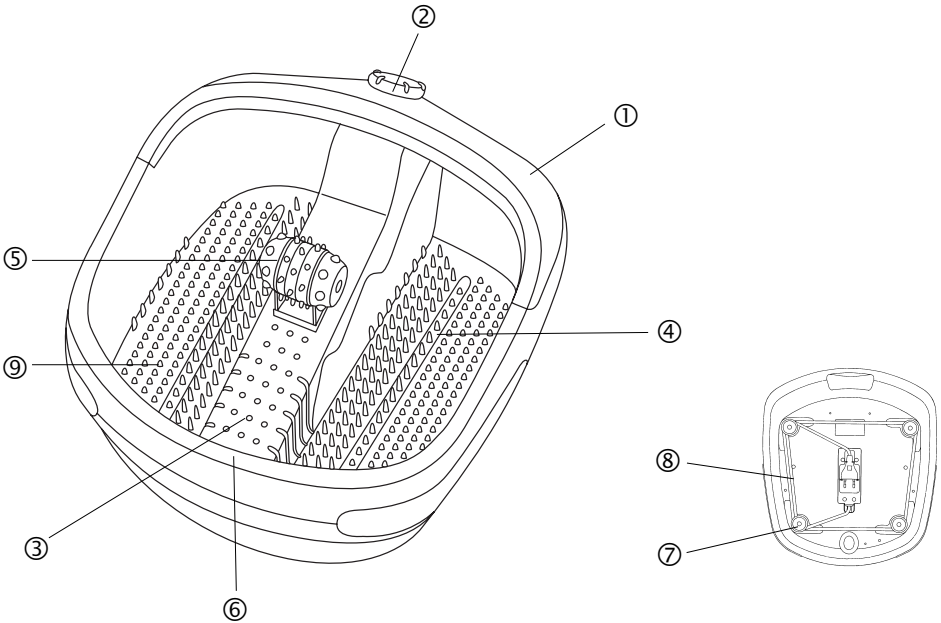

Ⓓ **Deutsch**

1. Spritzschutz
2. Drehschalter
3. Füllmengenmarkierung
4. Sprudelleiste
5. Auswechselbarer Massage-Rollaufsatz
6. Ausgießöffnung
7. Gummifüße (Geräteunterseite)
8. Kabelaufwicklung (Geräteunterseite)
9. Massageunterstützendes Fussbett

Ⓕ **Suomi**

1. Roikesuoja
2. Vääntökytkin
3. Täyttötasomerkki
4. Porelista
5. Vaihdettava hieromarullasarja
6. Vedenpoistoaukko
7. Kumijalat (laitteen alapuoli)
8. Johtokela
9. Hierontavaikutusta tukeva jalkatuki

Ⓖ **Dansk**

1. Sprøjtebeskyttelse
2. Drejekontakt
3. Markering for maksimal fyldning
4. Bobleliste
5. Udskiftelig massagerulleenhed
6. Udløbsåbning
7. Gummifødder (undersiden af apparatet)
8. Kabelopvikling
9. Massageunderstøttende fodkar

Ⓝ **Norsk**

1. Sprutbeskyttelse (avtakbar)
2. Dreiebryter
3. Maksmarkering
4. Boblelist
5. Utskiftbare massasjeeheter
6. Tømmeåpning
7. Gummiben (underside)
8. Ledningsoppvikling (underside)
9. Masserende fotseng

### 🇸🇻 Svenska

1. Stänkskydd (borttagbart)
2. Vred
3. Påfyllningsmärke
4. Bubblist
5. Utbytbara massagetillbehör
6. Tömningsöppning
7. Gummifötter (på undersidan)
8. Kabelvinda (på undersidan)
9. Massageunderstödd fotbädd

### 🇷🇺 РУССКИЙ

1. Крышка для защиты от разбрызгивания воды
2. Поворотный выключатель
3. Отметка уровня заполняющей воды
4. Набор форсунок
5. Сменный массажный роликовый наконечник
6. Отверстие для слива воды
7. Резиновые ножки (на нижней стороне устройства)
8. Кабельная намотка
9. Массажные углубления для стоп

### 🇵🇱 Polski

1. Osłona przeciwbryzgowa
2. Przełącznik obrotowy
3. Znacznik napełnienia
4. Listwa wtryskowa
5. Wymienna nakładka masująca
6. Otwór odpływowy
7. Gumowe nóżki (na spodzie urządzenia)
8. Mechanizm zwijający przewód
9. Podkładka do stóp wzmacniająca masaż

### 🇨🇪 Česky

1. Ochrana proti stříkání
2. Otočný vypínač
3. Indikátor množství
4. Lišta pro perlení
5. Vyměnitelný masážní válečkový nástavec
6. Vylévací otvor
7. Gumové nožky (spodní strana přístroje)
8. Navijení kabelu
9. Vložka pro podporu masáže

### 🇸🇰 Slovensky

1. Ochrana pred striekaním
2. Otočný spínač
3. Označenie plniaceho množstva
4. Vívivá lišta
5. Vymeniteľná masážna rolovacia násada
6. Otvor na vypustenie vody
7. Gumené nožičky (spodná časť prístroja)
8. Navíjanie kábla
9. Priestor na nohy podporujúci masáž

### 🇸🇯 Slovensko

1. Zaščita proti škropljenju
2. Vrtilno izbirno stikalo
3. Oznake za največjo količino polnjenja
4. Konzola z zračnimi šobami (mehurčki)
5. Zmenljiv masažni kotalni nastavek
6. Odpprtina za izpust vode
7. Gumijaste prisesne nožice (na spodnji strani naprave)
8. Navijalnik za kabel
9. Masažno dno

### 🇮🇪 Magyar

1. Freccsenésvédő
2. Forgatógomb
3. Töltési szintjelölés
4. Pezsgőléc
5. Cserélhető masszírozó görgős rátét
6. Kiöntőnyílás
7. Gumilábak (készülék alsó oldala)
8. Kábeltekercselő
9. Masszírozást segítő lábágy

### عربي

1. حامي رشق المياه
2. زر التشغيل الدوار.
3. مؤشر مستوى تعبئة المياه
4. لوحة خروج الفقاعات
5. جهاز إضافي قابل للدوران و التبديل
6. فتحة تفريغ المياه.
7. أقدم التثبيت المطاطية (أسفل الجهاز).
8. موضع لف الكابل الكهربائي (أسفل الجهاز).
9. قاعدة القدم المساعدة في التدليك.

- Fotbadet får bara användas till det ändamål som anges i bruksanvisningen. Tillverkaren kan inte göras ansvarig för skador som uppkommer på grund av felaktig eller lättsinnig användning. Detta fotbad är inte lämpligt att använda yrkesmässigt eller inom det medicinska området.
- Bada inte fotbad längre tid än 30-40 minuter utan avbrott.
- Låt aldrig fotbadet vara påslaget utan uppsikt.
- Stå aldrig upp i fotbadet.
- Stäng alltid av fotbadet och dra ut stickkontakten, innan du flyttar det eller tänker rengöra det. Se alltid till att ha torra händer.
- Barn saknar kunskap om de risker som finns i sammanhang med elapparater. Se därför till att fotbadet inte utan uppsikt kan användas av barn.
- Doppa aldrig ner hela fotbadet i vatten.
- Du får aldrig ställa fotbadet i ett duschkar, badkar eller tvättställ för att fylla på det.
- Fotbadet får inte vara anslutet till elnätet under påfyllningen.
- Tala med din läkare, om du har diabetes eller ben- respektive fotproblem, som till exempel åderinflammation eller åderbräck.
- Vattnet får bara tömmas ut genom tömningsöppningen.
- Fotbadets yta är varm. Personer, som är okänsliga för värme, måste vara försiktiga vid användning av fotbadet.
- Fotbubbelbadet får inte användas utan vatten.

## РУССКИЙ

### Удовольствие для ваших ног

Ноги играют в нашей жизни ведущую роль – они несут на себе весь вес нашего тела. Поэтому наши ноги нуждаются в уходе. Для этого у вас имеются многочисленные возможности:

- **Магнитотерапия:** С давних времен известно положительное влияние магнитных полей на человеческое тело. Оно используется в магнитотерапии для повышения энергоснабжения клеток.
- **Ванны для ног по методу доктора Кнейппа:** контрастные ванны являются основой оздоровительной системы Себастьяна Кнейппа.
- **Массаж рефлекторных зон на стопах ног:** Массаж рефлекторных зон на стопах ног является очень популярным видом массажа, при котором через воздействие на стопы можно оказывать влияние на все тело.
- **Вихревая ванна для ног:** Простой и популярный способ ухода за ногами в домашних условиях – это вихревая ванна для ног! С помощью вихревой ванны вы можете самостоятельно и как угодно часто доставлять удовольствие вашим ногам!

### Вихревая ванна для ног FB 25

Эта вихревая ванна для ног укомплектована множеством приспособлений:

- 16 встроенных магнитов.
- Массажные опоры-углубления для стоп.
- Съёмная массажная насадка для массажа рефлекторных зон.
- 3 режима функционирования: вибрационный массаж, массаж вихревыми струями воды и поддержание постоянной температуры воды.

Расслабляйтесь сами и расслабляйте ваши ноги при использовании этой ванны для ног. Вы испытаете следующие полезные воздействия:

- Стимулирование кровоснабжения.
- Ускорение регенерации клеток.
- Снятие усталости и восстановление хорошего самочувствия ваших ног.
- Расслабление напряженных мышц.

**Совет от фирмы Veurer:** Теплые ванны для ног с арникой, розмарином или экстрактом морской соли стимулируют кровоснабжение. Умеренно теплые ванны для ног с лавандой или тимьяном оказывают благотворное действие на усталые ноги.

## Использование

Сначала наполните вихревую массажную ванну по выбору теплой или холодной водой не выше отметки (высота уровня приблизительно 3–4 см). Следите за тем, чтобы поворотный выключатель был установлен на “0”, когда вы включаете устройство в сеть.

Сядьте в удобное положение и поставьте ноги с легким нажимом на массажные опоры-углубления. Никогда не вставайте в ванну для ног. Резиновые ножки на нижней стороне препятствуют проскальзыванию прибора.

Теперь поворотным выключателем установите нужную функцию:

- Aus (Выкл.) (0)
- Нагрев и вибрационный массаж (W + M)
- Нагрев (W)
- Нагрев с вихревым и вибрационным массажем (A + W + M)

Под опорой, на которую ставятся ступни ног, установлен нагревательный элемент. При включении нагревательного элемента теплая вода может сохранять свою температуру в течение некоторого времени. Для нагревания холодной воды нагревательный элемент не предназначен. Для достижения оптимального эффекта рекомендуемая продолжительность массажа составляет до 30 минут.

После окончания массажа ног поверните выключатель в положение “0” и извлеките сетевую вилку из розетки. Сливное устройство облегчает слив воды.

## Чистка

После использования промойте устройство проточной водой.

Массажную ванну для ног можно промыть также мягким бытовым чистящим средством (непенящимся), например, нейтральным уксусом.

Чтобы просушить воздуховоды после очистки, включите вихревой режим без воды приблизительно на 1 минуту.

## Сменный массажный наконечник для массажа рефлекторных зон

Для дополнительного комфорта предлагается массаж точечных рефлекторных зон. Посредством массажа определенных точек на стопе можно воздействовать на соответствующие органы тела.

**Однако для достижения желаемого эффекта рекомендуется получить информацию по массажу точечных рефлекторных зон в литературе и у врача.**

# Важные указания – соблюдать при последующем использовании

- **Внимательно прочитайте указания и доведите до сведения других пользователей.**
- отключайте устройство только к сетевому напряжению, указанному на фирменной табличке.
- Ни в коем случае не разрешается включать прибор в сеть, если ваши ноги уже находятся в воде. Повреждение устройства может привести к опасному для жизни поражению электрическим током.
- Перед каждым использованием проверьте целостность устройства. Немедленно выключите устройство, если при его использовании возникла неисправность, и извлеките штепсельную вилку из розетки.
- Не ремонтируйте устройство самостоятельно, а обратитесь в сервисную службу фирмы Veurer. Из-за неквалифицированного ремонта может возникнуть значительная опасность для пользователя.
- При повреждении кабеля замена его разрешается только специалистом фирмы Veurer или указанной службы сервиса, так как для этого требуется специальное оборудование.
- Устройство предусмотрено только для целей, указанных в руководстве по использованию. Изготовитель не несет ответственности за повреждения, возникшие вследствие ненадлежащего или непродуманного использования.
- Это устройство не предназначено для профессионального использования и применения в медицинских учреждениях.
- Ванну для ног не следует включать без перерыва дольше, чем на 30–40 минут. Никогда не оставляйте работающее устройство без присмотра.
- Отключите устройство и выньте штепсельную вилку из розетки перед тем, как начнете его перемещать или чистить. Всегда следите за тем, чтобы ваши руки были сухими.
- Дети не осознают опасностей, которые возникают при обращении с электроприборами. Позаботьтесь о том, чтобы дети не пользовались устройством без присмотра.
- Никогда не погружайте устройство в воду.
- Для наполнения не разрешается устанавливать ванну для ног в душевой кабине, ванной или в умывальнике.
- При заполнении устройство не разрешается включать в сеть.
- Проконсультируйтесь с врачом, если у вас имеются боли в ногах или стопах, например, воспаление и расширение вен или диабет.
- Воду разрешается выливать только через сливное отверстие.
- Устройство имеет горячую поверхность. Лица, нечувствительные к повышенной температуре, должны быть осторожны при использовании устройства.
- Не разрешается пользоваться вихревой ванной для ног без воды.